

# 2022年度 第25回全国高校生設計アイデアコンテスト

## テーマ： 浮体～新たな交流の場～

主催： 長崎総合科学大学 工学部工学科 建築学コース

### ◆課題の説明

新型コロナウイルスの大流行が人間のあり方を見直すきっかけになっていないか。さて、今回の出題は、コロナ後を見据えて、我々が再び、交流を楽しみ、自然に親しむことを目的に、本学が立地する風光明媚の網場漁港（写真参照）に「浮体」を提案することにした。「浮体」とは、海の上に浮かぶ船のようなものだが、「船」と称しないのは、船の形や航行目的にこだわらず、形をもっと自由に考案してもらいたいからである。

付図で示しているように、縦横と奥行き各4メートルの範囲内で、面白い形の浮体をデザインしてください。例えばそこで、研究会をしたり、交流したり、風景を楽しんだりするなど、使い方や空間の形はあなたの想像に任せる。規定範囲内であれば大きさも造形も自由に考え、動く景観スポットにしてください。なお、浮体の工法や動力（機械的な部分）については考えなくても、考えても、どちらでも構わない。

専門高校に限らず、普通高校の皆さんにもユニークなアイデアを図面にして、応募していただきたい。

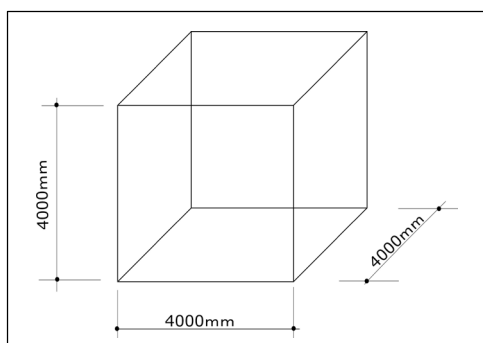

### ◆提出図面と締め切り

A3サイズの厚めの紙を縦置きにして、表現してください。表現方法は自由（手描き、PCソフトによる表現、模型写真など。説明文を付して）。

提出締切日：2022年10月7日（金）消印有効

### ◆応募資格

2022年度、高校在学の高校生

◆審査委員長と委員

審査委員長： 長崎総合科学大学建築学コース教授 李 桓（り かん）

審査委員： 長崎総合科学大学建築学コースの教員全員

◆応募先

〒851-0193 長崎市網場町536番地

長崎総合科学大学工学部 建築学コース 設計アイデアコンテスト係

TEL 095-838-3249 FAX 095-830-1281（建築学コース事務室）

◆賞

最優秀賞（1名） 賞状、副賞 楯（1万円分図書カード）

優秀賞（2名） 賞状、副賞（5千円分図書カード）

入賞（5名程度） 賞状、副賞（3千円分図書カード）

◆発表

10月下旬に本学ホームページにて発表し、併せて受賞者には直接連絡・通知する。

◆応募用紙（添付の用紙に記入して、作品図面の裏中央あたりに貼り付けてください）

-----切り取り-----

全国高校生設計アイデアコンテスト応募用紙			
主催：長崎総合科学大学 建築学コース			
学校名			
生徒氏名	ふりがな	学年	
担当教員氏名 メールアドレス	( )		
学校住所			
学校の電話番号	TEL	FAX	
作品のタイトル			